

## POMPES DOMAO100

Les circulateurs DOMAO 100 combinent robustesse, longévité et performances énergétiques uniques sur le marché grâce à leur moteur à aimant permanent de dernière génération.

## Circulateur à haut rendement pour le chauffage domestique

### APPLICATIONS

- Rénovation ou extension des systèmes existants
- Maisons individuelles ou immeubles
- Systèmes de chauffage au sol

### AVANTAGES

- Pompes à haut rendement avec technologie ECM et rotor à aimant permanent
- Corps de pompe en fonte
- Faible consommation d'énergie
- Installation simple et rapide
- Lecture, visualisation et réglage de la pompe par un seul bouton multifonctionnel et Led multicolore
- Raccordement électrique par prise interchangeable incluse
- Coque isolante incluse
- Fonction de purge automatique de l'air
- Protection contre la marche à sec
- Modes de contrôle multiples : pression proportionnelle, pression constante et vitesse constante



### CARACTERISTIQUES

Température du liquide pompé	-10°C à +110°C
Température ambiante	-10°C à +40°C
Glycol maxi.	Maximum 50% avec un Glycol compatible avec l'EPDM
Pression maxi. de fonctionnement	10 bar (PN 10)
Alimentation électrique	Monophasé 200-240 V 50/60 Hz
Classe d'isolation	F (155°C)
Classe de protection	IP 44
Niveau sonore	≤ 43 dB(A)
Niveau EEI	≤ 0,18

Référence	Désignation	Hauteur d'élévation maximale (m)	Puissance (W)
DOM1515	Circulateur 25 - 4 - 180	4	24
DOM1516	Circulateur 25 - 6 - 180	6	60

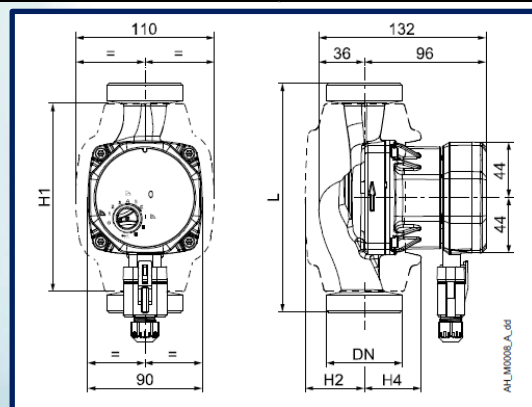

L (mm)	DN	H1 (mm)	H2 (mm)	H4 (mm)
180	G1½ / R1	148	47	45